



T.C.
ÇANAKKALE ONSEKİZ MART ÜNİVERSİTESİ
PERSONEL DAİRE BAŞKANLIĞI

Eylem
Planı No

İlk Yayın
Tarihi

Revizyon
Tarihi

Revizyon
No

Görev Tanımları No

İdari Personel Şube Müdürlüğü görev tanımıdır.
İş bu iş akış şeması mezkur mevzuat çerçevesinde Disiplin Cezası işlemlerini kapsamaktadır.

İdari Personel Şube Md.

Disiplin Cezaları

Yapılan işin süresi

3 Gün

Sorumlular

İş Akışı

Mevzuat/Açıklamalar

657 Sayılı Devlet
Memurları Kanunu
2547 Sayılı YÖK
Kanunu

İdari Personel Şube
Müdürlüğü

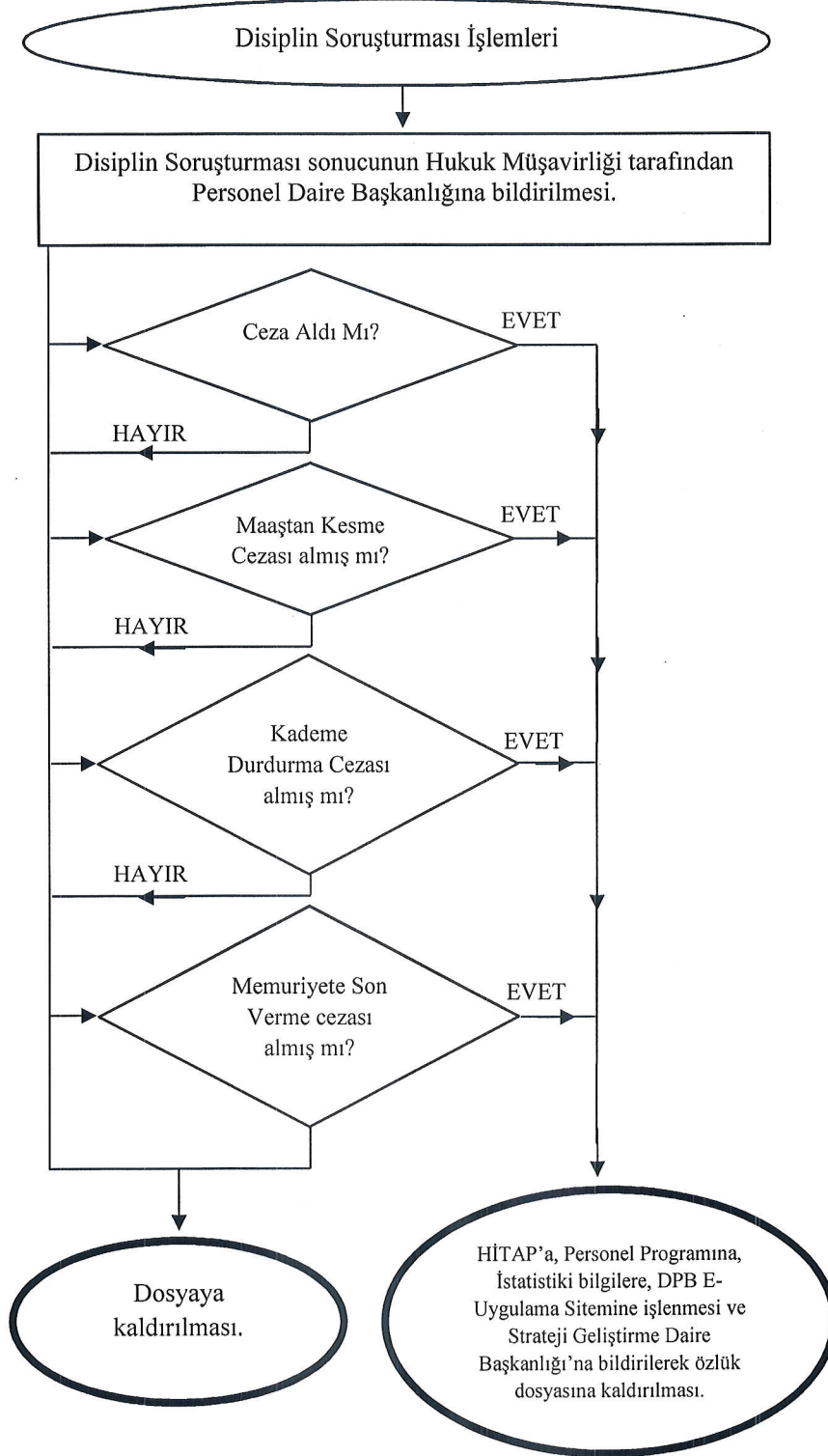

Sorumlu Personel

ASIL

YEDEK

<http://personel.comu.edu.tr/gorev-tanimlari.html>